



# Platforma parkingowa zależna

## Starke 1121 / 1127

Platformy parkingowe Starke 1121 oraz Starke 1127

- Obciążenie 2100 kg dla Starke 1121 oraz 2700 kg dla Starke 1127 kg
- Urządzenie służące do parkowania większości samochodów osobowych.
- Podnośnik przesuwana się w pionie. By opuścić platformę dolny samochód musi wyjechać.
- Platforma może być zatrzymywana na różnych wysokościach. Można ją dopasować do wysokości pojazdu oraz wysokości garażu
- Wolnostojąca, samonośna konstrukcja
- Kolumny zaprojektowane symetrycznie
- Możliwość montażu na wspólnej kolumnie daje oszczędność miejsca i zmniejsza koszty
- Ocynkowana platforma gwarantuje długą żywotność
- Śruby i nakrętki antykorozyjne, przechodzą 48 godzinny test w komorze solnej
- Malowanie proszkowe lakierem Akzo Nobel daje lepsze nasycenie koloru oraz większą odporność na warunki atmosferyczne
- Łańcuch wyrównawczy zapewnia odpowiednie ustawienie i równowagę platformy
- Elektryczny przełącznik kluczykowy
- Zarówno elektryczne, jak i ręczne zwolnienie blokady (np. w przypadku awarii prądu)
- Dynamiczne blokady mechaniczne zapobiegające upadkowi i utrzymujące platformę w miejscu
- Zamontowany czujnik optyczny zatrzymuje platformę jeśli znajduje się pod nią inny pojazd

# Starke 1121 / 1127



Prosta obsługa z przełącznikiem kluczykowym, z wyłącznikiem awaryjnym i przyciskiem blokującym.



Możliwość montażu na wspólnej kolumnie dająca oszczędność miejsca.

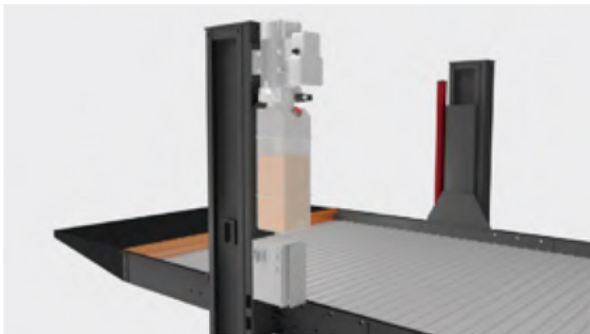

Indywidualny system sterowania dla każdej jednostki



Zaawansowany system zabezpieczeń i blokad mechanicznych



# Starke 1121 / 1127

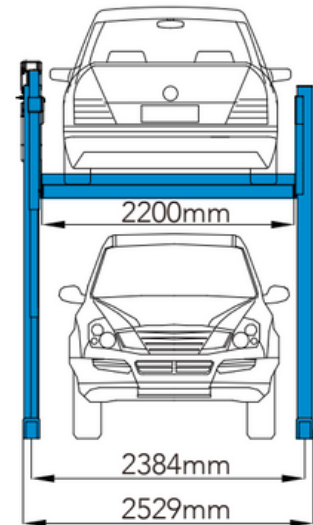
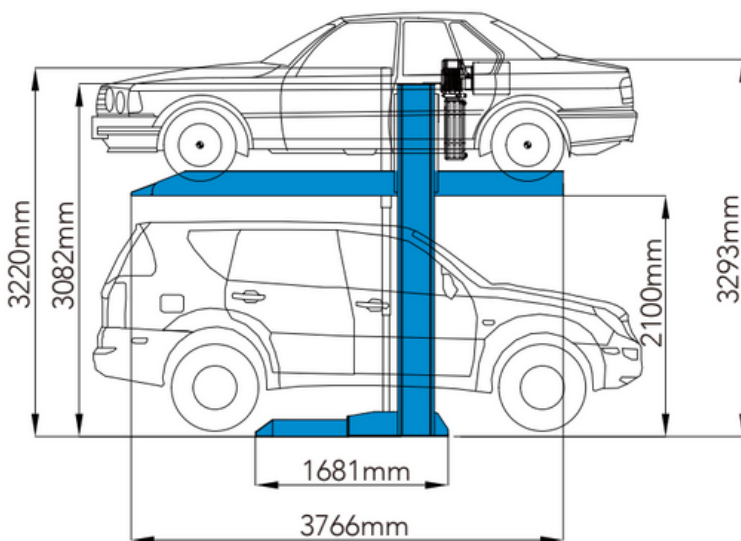

## Model

Pojazdy na jednostkę

Udźwig

Wysokość podnoszenia

Szerokość użytkowa platformy

Zasilanie

Napięcie

Rodzaj obsługi

Napięcie robocze

Blokada bezpieczeństwa

Sposób zwolnienia blokady

Czas podnoszenia /  
opuszczania

Wykończenie powierzchni

## Starke 1121

2

2100 kg

2100 mm

2200 mm

Pompa hydrauliczna 2,2 kW

100-480 V, 1 lub 3 fazy, 50/60 Hz

Przełącznik kluczykowy

24 V

Dynamiczna blokada zapobiegająca  
upadkowi

Elektryczne automatyczne zwalnianie  
<55s

Powłoka proszkowa

## Starke 1127

2

2700 kg

2100 mm

2200 mm

Pompa hydrauliczna 2,2 kW

100-480 V, 1 lub 3 fazy, 50/60 Hz

Przełącznik kluczykowy

24 V

Dynamiczna blokada zapobiegająca  
upadkowi

Elektryczne automatyczne zwalnianie  
<55s

Malowanie proszkowe